

CADEX

TUBELESS TIRE

A.

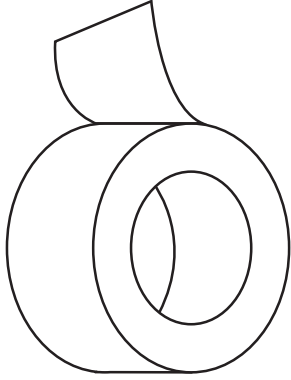

B.

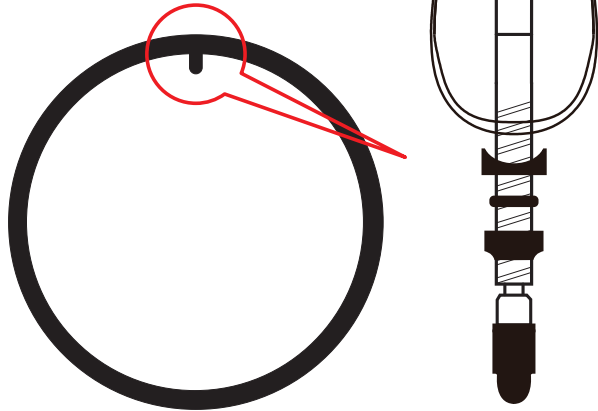

C.

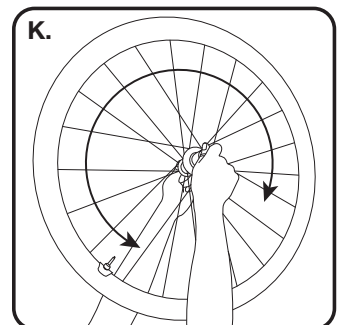
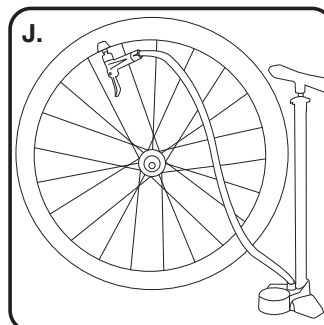
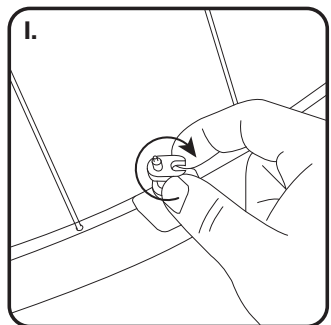
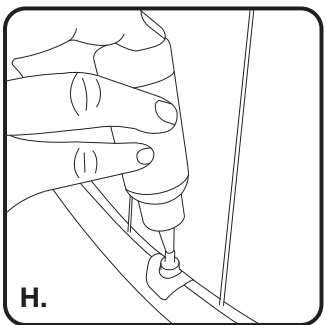
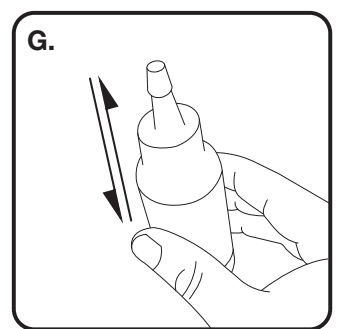
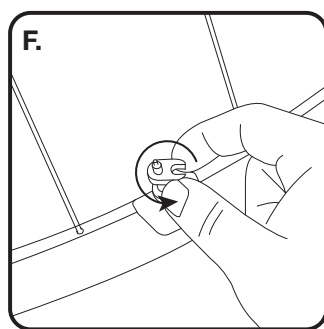
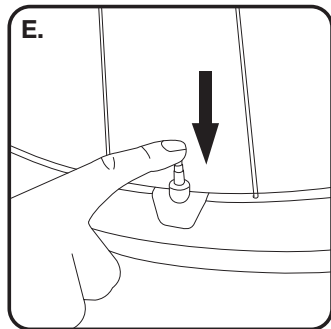
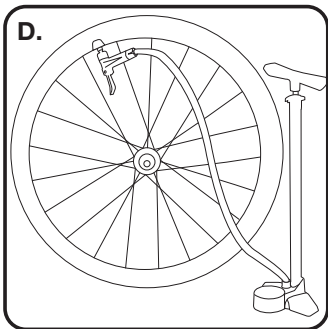
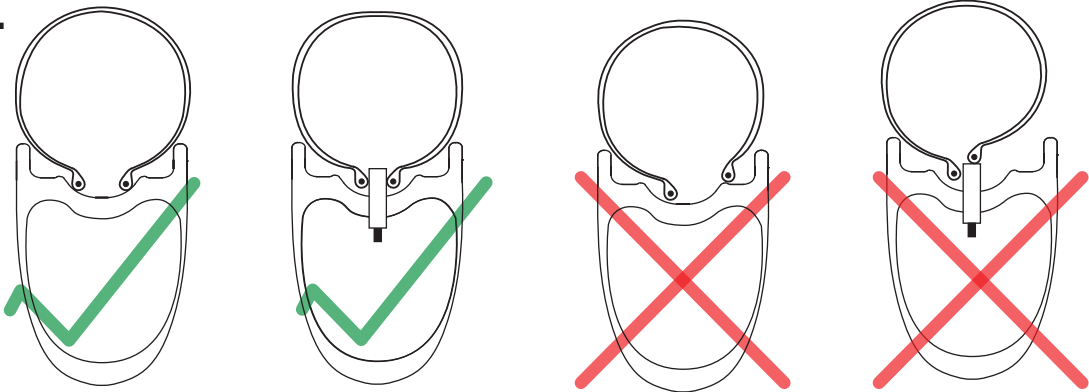

Die schlauchlosen Reifen von CADEX verwenden zur Verbesserung der Luftdichtigkeit der Reifen eine Beschichtung an der Innenseite der Karkasse. Da diese Beschichtung durch Reifenheber beschädigt werden kann, montieren oder demontieren Sie den Reifen ohne Reifenheber oder mit Hilfe des speziell entwickelten CADEX-Reifenhebers für schlauchlose Reifen.

Die schlauchlosen Systeme von CADEX erfordern den Einsatz eines Dichtmittels, damit der Reifendruck erhalten bleibt.

Schlauchlosen Reifen installieren

1. Installieren Sie die erste Reifenwulst beginnend bei der gegenüberliegenden Seite des Reifenventils im mittleren Kanal der Felge. Arbeiten Sie sich rund um die Felge, drücken Sie den Rest der Wulst an der entsprechenden Ventileseite in den mittleren Kanal der Felge.(C)
2. Installieren Sie die andere Wulst beginnend bei der gegenüberliegenden Seite des Ventils im mittleren Kanal der Felge; arbeiten Sie sich Richtung Ventil vor.(C)
3. Reifen vor der Anwendung des Reifendichtmittels aufpumpen, bis beide Reifenwülste auf der Felge sitzen. NICHT den maximalen Luftdruck von Felge oder Reifen überschreiten. Visuell den richtigen Sitz des Reifens auf der Felge sicherstellen (die Sicherheitslinie am Reifen und die Kante der Felge sollten konzentrisch sein).(D)
 - Hinweis 1: Reifen und Felge sind nicht luftdicht, bis beide Reifenwülste auf der Felge sitzen; Luft kann während des ersten Aufpumpens aus dem System entweichen.
 - Hinweis 2: Pressluft hilft beim ersten Aufpumpen; falls Sie Schwierigkeiten haben, versuchen Sie, mit Hilfe des mitgelieferten kleinen Werkzeug den Ventileinsatz zu entfernen, und pumpen Sie den Reifen entweder mit dem Giant Control Tank oder einem Luftkompressor auf
 - Hinweis 3: Die schlauchlosen Systeme von CADEX erfordern den Einsatz eines Reifendichtmittels, damit der Reifendruck erhalten bleibt. NICHT fahren, bis genügend Dichtmittel zugefügt wurde.
4. Beim erstmaligen Aufpumpen sollten Sie die Luft aus dem Reifen langsam vollständig ablassen und dann die nachstehenden Schritte zum Zufügen des Dichtmittels zum System befolgen. Falls Probleme auftreten, beachten Sie bitte die häufig gestellten Fragen.
5. Die Anwendung des Dichtmittels durch das Ventil ist wesentlich sauberer und ganz einfach. Lösen Sie dazu bei dem vollständig entleerten Reifen mit Hilfe des mitgelieferten Werkzeugs den Einsatz aus dem Ventil und entfernen Sie ihn vollständig (falls nicht bereits geschehen).(F)
6. Schütteln Sie die Flasche mit dem Dichtmittel vor dem Öffnen, damit sich die Partikel in der Flüssigkeit verteilen.(G)
7. Wenden Sie das Dichtmittel über den Nippel an der Flasche oder Ihre eigene Lösung auf dem aufgezogenen Reifen oder über das Ventil (ohne Einsatz) an.(H)
 - Hinweis: Halten Sie sich an die Mengeneempfehlung des Dichtmittelherstellers; zu viel Dichtmittel kann die Rollleistung verringern und verbessert nicht die Dichtfähigkeit des Materials; zu wenig Dichtmittel führt dazu, dass Luft entweicht. Die empfohlene Menge beträgt je nach Reifengröße 30 bis 60 ml.
 - Hinweis: Bitte verwenden Sie nur das von Giant bereitgestellte oder von Stan's NoTubes hergestellte Dichtmittel. Dichtmittel anderer Marken wurden nicht für die schlauchlosen Systeme von Giant zugelassen; ihre Leistung wird nicht garantiert und ihr Einsatz lässt Ihre Garantie erlöschen.
8. Bringen Sie den Ventileinsatz des schlauchlosen Systems mit dem mitgelieferten Werkzeug wieder an. Stellen Sie sicher, dass der Ventileinsatz fest im Ventil sitzt. Bei falscher Montage wird die Luftdichtigkeit des Systems beeinträchtigt und es kann sich plötzlich entleeren.(I)

9. Pumpen Sie den Reifen entsprechend seinen Angaben bis zum Maximaldruck auf; installieren Sie zuvor den Ventileinsatz im Ventil und stellen Sie sicher, dass es geöffnet ist. Dies unterstützt die Verteilung des Dichtmittels im Reifen.(J)
10. Während der Ausführung von Schritt 8 kann Luft entweichen, da das Dichtmittel die Innenseite des Reifens noch nicht vollständig bedeckt hat. Halten Sie in diesem Fall das Rad an der Achse in Ihren Händen, drehen Sie das Rad und schütteln Sie es vorsichtig, während es sich dreht. Alternativ können Sie kurz mit dem Rad fahren. Achten Sie darauf, den Reifen vor einer richtigen Fahrt auf den minimalen Luftdruck hin zu prüfen. Dadurch wird das Dichtmittel verteilt und füllt alle kleinen Löcher, aus denen Luft entweichen kann.(K)
11. Pumpen Sie den Reifen auf den erforderlichen Druck auf und bringen Sie Ihre Räder wieder an. Nun ist Ihr Fahrrad einsatzbereit.
12. Falls weiterhin Probleme auftreten, wenden Sie sich bitte an Ihren autorisierten CADEX-Händler.

Häufig gestellte Fragen zur Installation schlauchloser Reifen

Das Dichtmittel ist dünn und scheint das System nicht abzudichten.

- Giant-Dichtmittel ist eine milchige weiße Flüssigkeit. Bitte schütteln Sie den Dichtmittelbehälter vor der Verwendung kräftig, damit sich die Partikel in der Flüssigkeit verteilen können.
- Befolgen Sie die Empfehlungen des Dichtmittelherstellers bezüglich Lagerung und Anwendungsfrequenz.

Das erstmalige Aufpumpen gelingt nicht (Reifenwülste komplett einsetzen).

- Stellen Sie vor dem Aufpumpen sicher, dass beide Reifenwülste im mittleren Kanal der Felge zusammengedrückt sind und das Ventil umschließen.
- Geben Sie eine kleine Menge (15 ml) des Dichtmittels in das offene Ventil. Dies hilft beim Schmieren und ermöglicht einfacheres Aufziehen des Reifens.
- Befolgen Sie die Empfehlungen von Hinweis 2 in Schritt 4.

Wie entferne ich den Reifen?

- Lassen Sie die komplette Luft aus dem Reifen. Drücken Sie beide Reifenwülste von der Felgenkante weg in den mittleren Kanal der Felge; arbeiten Sie sich dabei um den Reifen herum. Drücken Sie beginnend beim Ventil des schlauchlosen Systems eine Wulst über die Oberseite der Felge und arbeiten Sie sich um die Felge herum, bis sich die Wulst komplett gelöst hat. Drücken Sie dann die andere Wulst von der Felge; beginnen Sie wieder beim Ventil und arbeiten Sie sich einmal rund um die Felge. Nun ist Ihr Reifen demontiert. Falls Sie einen Reifenheber benötigen, sollten Sie den CADEX-Reifenheber für schlauchlose Reifen verwenden und darauf achten, Karkasse, Reifenwülste und Felge nicht zu beschädigen.

Die Reifenwülste haben sich aufgrund von Verpackung oder Versand verformt und können nicht aufgepumpt werden.

- Installieren Sie einen Fahrradschlauch in der Rad-Reifen-Baugruppe, pumpen Sie ihn bis zum Maximaldruck auf und warten Sie mindestens 12 Stunden. Dadurch sollte der Reifen nicht länger verformt sein.

Löcher sind bei einem schlauchbasierten oder schlauchlosen System manchmal unvermeidlich.

Sie können die Gefahr jedoch verringern, indem Sie auf den Untergrund achten und offensichtliche Gefahrenstellen meiden.

Der Reifen weist keine sichtbaren Löcher auf, verliert aber weiterhin Luft.

Bitte befolgen Sie die nachstehenden Schritte:

- Stellen Sie sicher, dass das Ventil luftdicht ist; eine zu fest angezogene Ventilmutter, ein lockerer Ventileinsatz sowie die Ablagerung von Dichtmittel sind häufige Ursachen.
- Achten Sie darauf, dass genügend flüssiges Dichtmittel vorhanden ist; geben Sie bei Bedarf 15 ml hinzu.
- Entfernen Sie den Reifen und prüfen Sie das Hochdruck-Felgenband auf Risse oder Schnitte, insbesondere am Rand der Speichenöffnungen. Prüfen Sie nach Entfernen des Rads außerdem, ob das Gummi am Ventil richtig im mittleren Kanal platziert ist; außerdem dürfen Gummi und Band nicht beschädigt sein.
- Prüfen Sie die Felge auf Risse oder andere Beschädigungen.

Falls der Reifen durchstochen ist: Soll der Gegenstand, der den Schaden verursacht hat, entfernt werden?

- Ja, Sie sollten den Gegenstand entfernen. Andernfalls könnte er den Reifen weiter beschädigen.
- Falls das Loch so groß ist, dass das Dichtmittel nicht greift, reparieren Sie die Karkasse mit Flickmaterial und installieren Sie einen Fahrradschlauch als Notlösung.
- Falls das Loch so groß ist, dass das Dichtmittel nicht greift, wurden die Reifenstruktur beeinträchtigt. Selbst wenn die Lösung mit einem Flicker und Fahrradschlauch funktioniert, kann CADEX die Funktionalität und Fahrsicherheit eines Reifens in diesem Zustand nicht garantieren.